

ООО «САЛЬСКСЕЛЬМАШ»

Комплектовочная ведомость №1-01

Вилы без прижима ПБМ-1200-7-01 к погрузчику ПБМ 1200

Обозначение упаковочного места	Обозначение изделия, сборочной ед. детали	Наименование изделия, сборочной ед. детали	Кол-во уп. мест на одну машину	Вид упаков. места	Примечание, чертеж упаковки
3-01/10 КСМ	Упаковка вил без прижима с переходниками		1	сборка связка	КСМ 25.030-01
	ПКУ-0,8.15.010	Рама	1		
	ПКУ-0,8.15.601-01	Палец	2		
	ПКУ-0,8.15.602	Палец	8		
	ПКУ-0,8.15.603	Втулка	8		
	ПКУ-0,8.15.605	Гайка специальная	8		
	ГОСТ 11371-78	Шайба С24.01.019	8		
	КСМ 10.000	Навеска	1		
	КСМ 10.000-01	Навеска	1		
	ПКУ-0,8.00.601	Палец	2		
	ПКУ-0,8.00.602	Палец	2		
	КУН 00.623Б	Шплинт пружинный	8		
	ГОСТ 397-79	Шплинт 5x32.019	2	Упаковать в полиэтил. пакет и привязать к уп.м.3-01/10 КСМ	
	Комплектовочная ведомость №1-01		1		

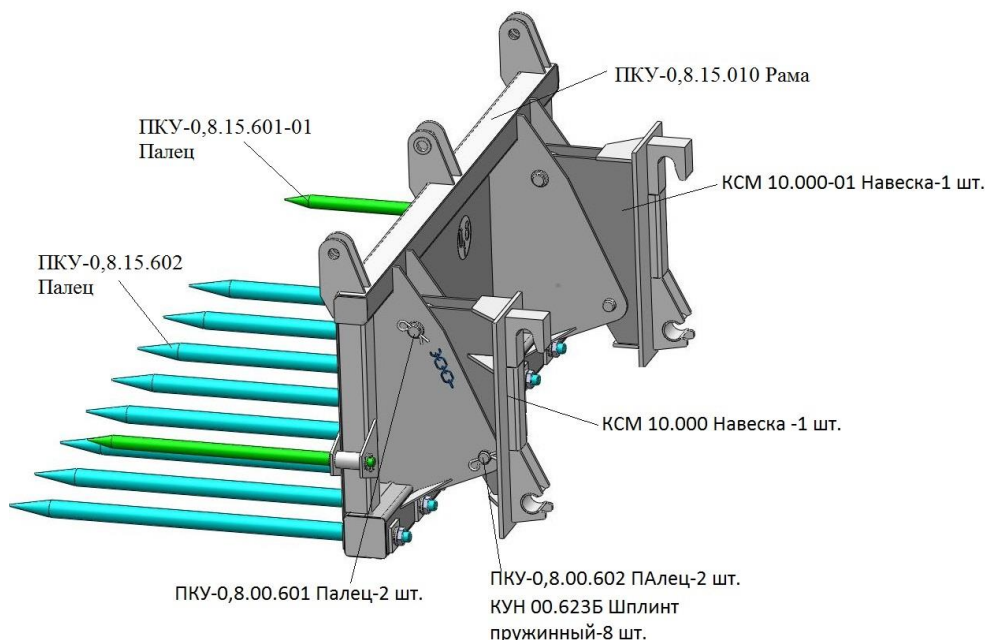

Вилы без прижима состоят из рамы, в которой крепятся восемь нижних пальцев и два боковых пальца. Вилы навешиваются на погрузчик ПБМ-1200-0 при помощи навесок КСМ10.000 и КСМ 10.000-01, которые крепятся пальцами ПКУ-0,8.00.601, ПКУ-0,8.00.602 и шплинтуются шплинтами пружинными КУН 00.623Б.

Упаковщик № _____
« _____ » _____ 20__ г.

Контролер № _____